

Zero Y 说明书 (钉装)

材质:100g书纸, 双面印刷
尺寸:80*120mm

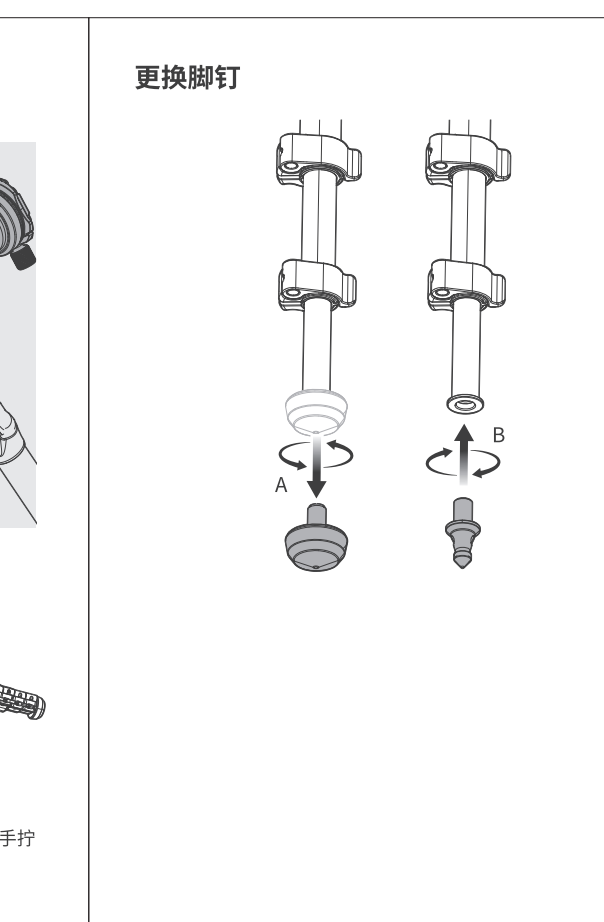
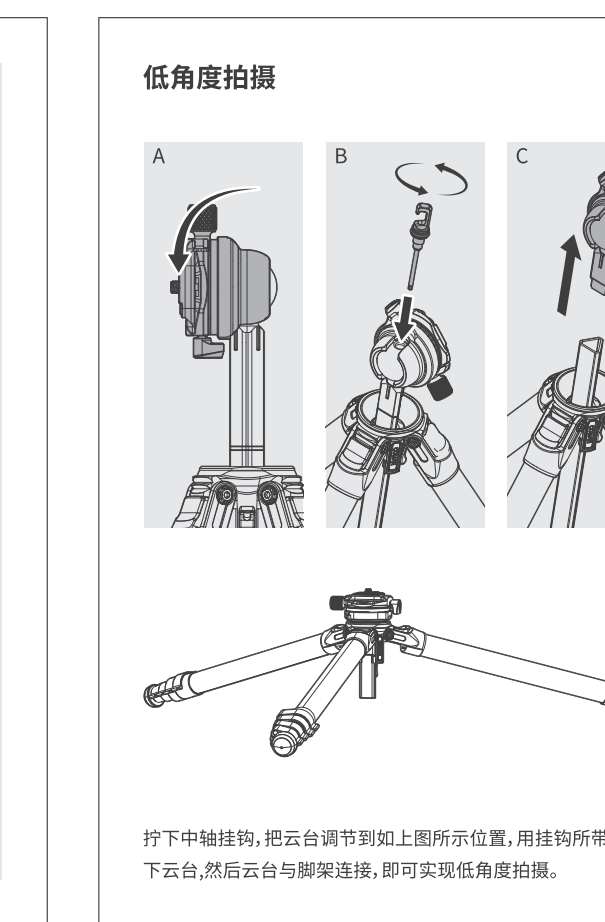
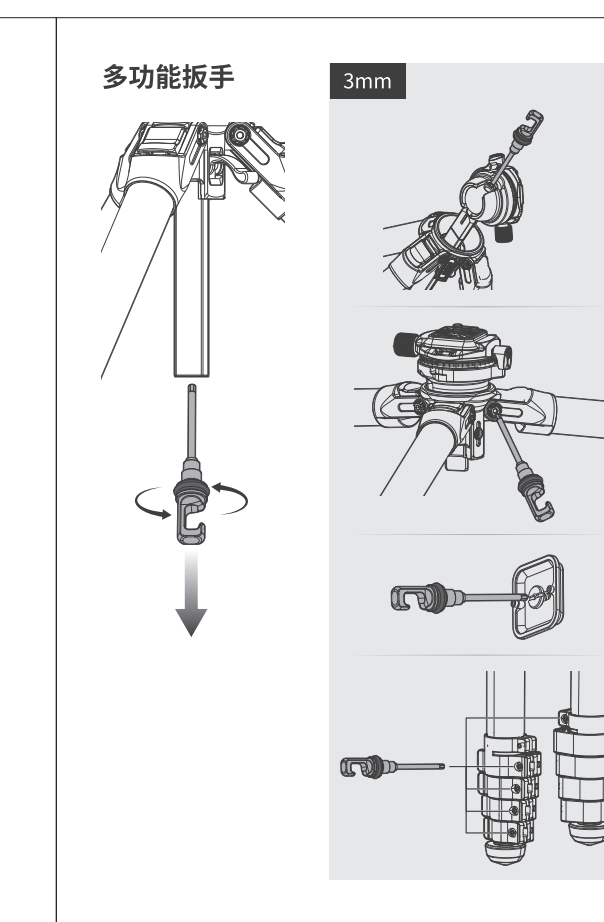
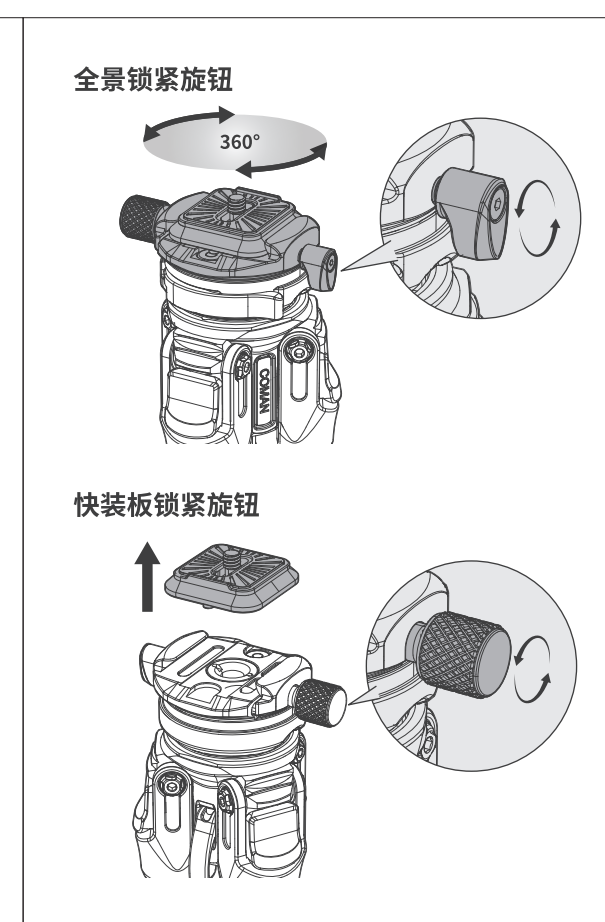
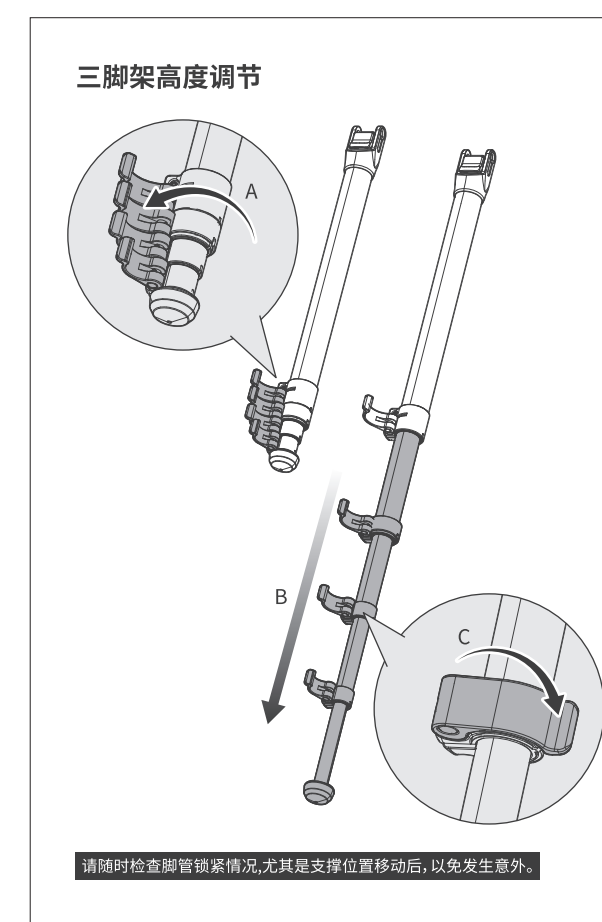
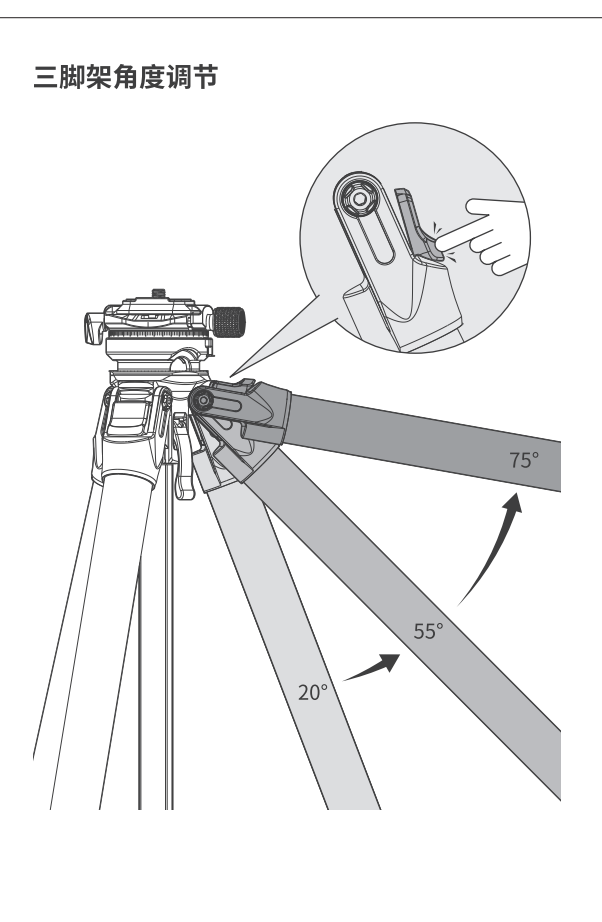
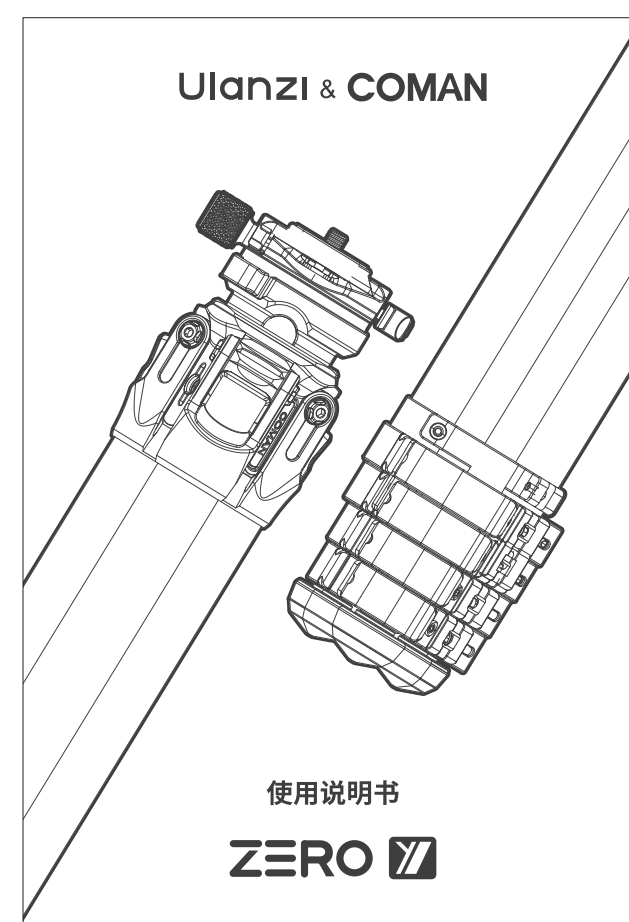

Material: 管材100%全碳	脚架节数: 5节
管径: 22mm / 0.86in	管径: 25.5mm / 1in
管壁厚: 1.5mm / 0.59in	管径: 18.5mm / 0.72in
管径: 12mm / 0.47in	管径: 15mm / 0.59in
管径: 1320mm / 51.9in	管径: 12mm / 0.47in
管径: 1567mm / 61.6in	管径: 18KG
管径: 1967mm / 77.4in	管径: 5-6KG
管径: 153mm / 6in	管径: 18KG
管径: 423mm / 16.6in	管径: 5-6KG

注意事项:

- 使用本产品时, 请确保产品各锁紧装置处于锁紧的安全状态, 避免意外损坏相机。
- 请勿在零下20度或高于零上70度的温度下使用本产品, 不推荐在海水中使用本产品。
- 请勿长时间将产品放置在阳光下, 避免长时间将产品放置在高湿下, 例如靠近汽车玻璃数小时。
- 在公共场所使用本产品时, 请勿离人, 避免小孩靠近造成意外伤害, 在危险的地方使用时, 请谨慎操作。
- 在潮湿、泥沙、灰尘等环境中使用后, 一定要用干布将镜头穿和可能附着泥沙的部分清除干净, 可使用无水酒精、消毒酒精、清洁剂等清洗。
- 为了人身安全, 在使用本产品时, 请勿靠近高压区域, 或与强效化学接触。

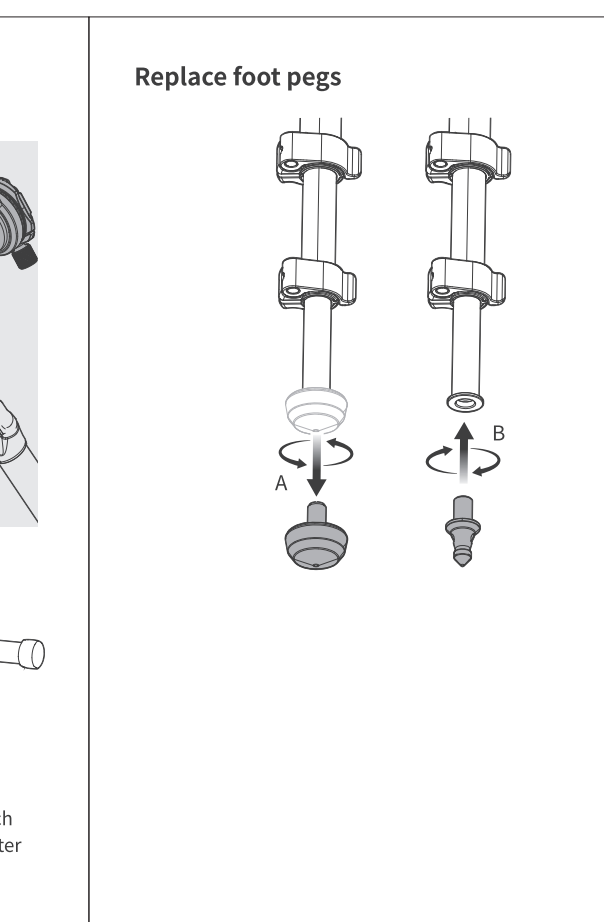
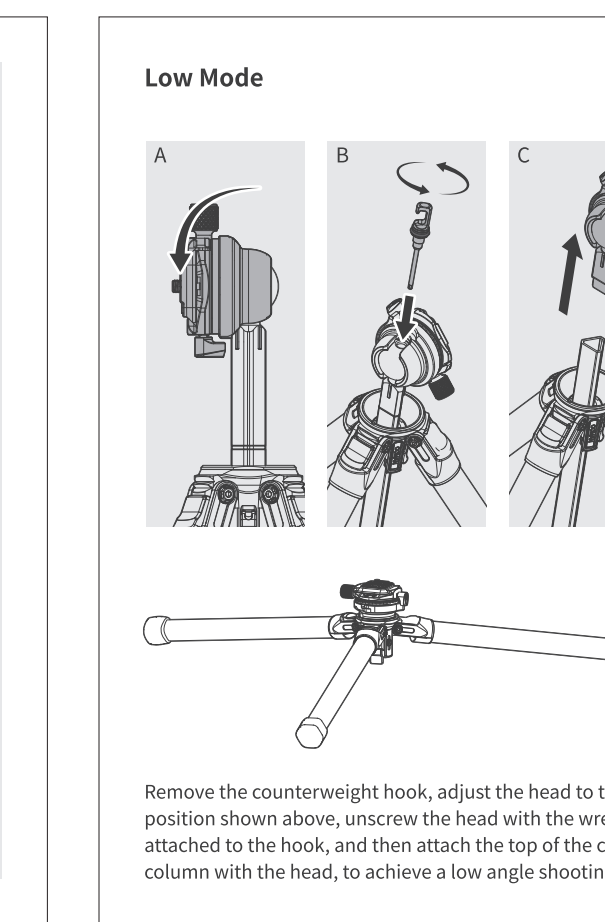
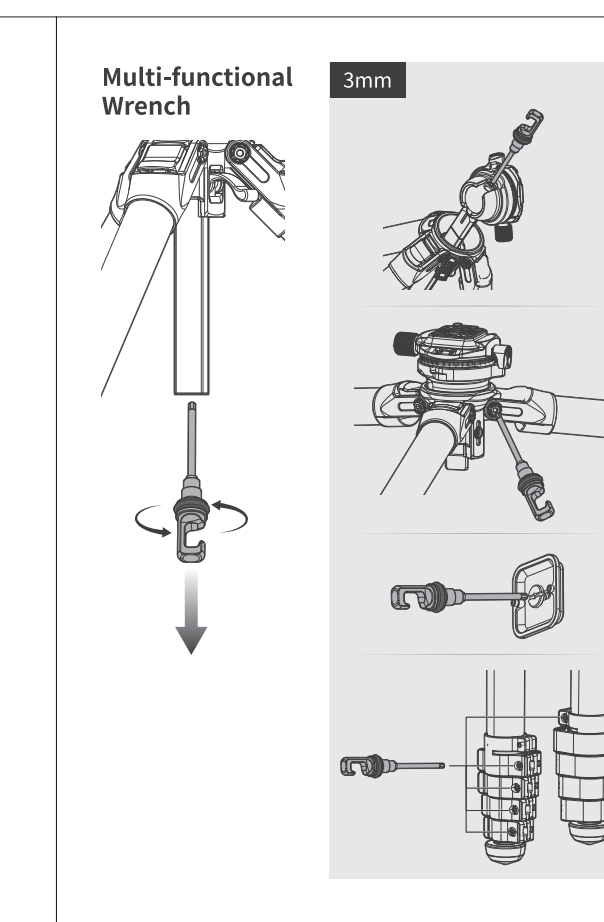
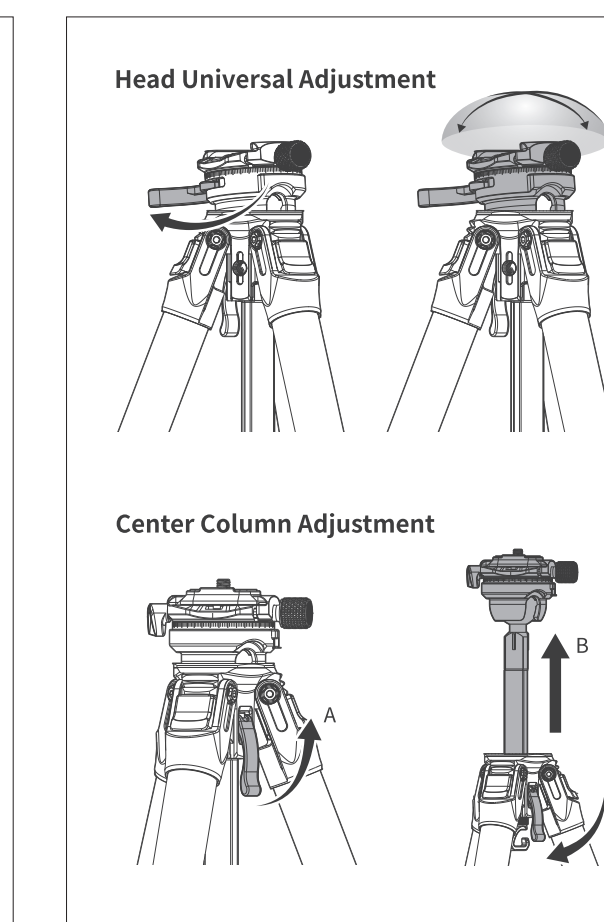
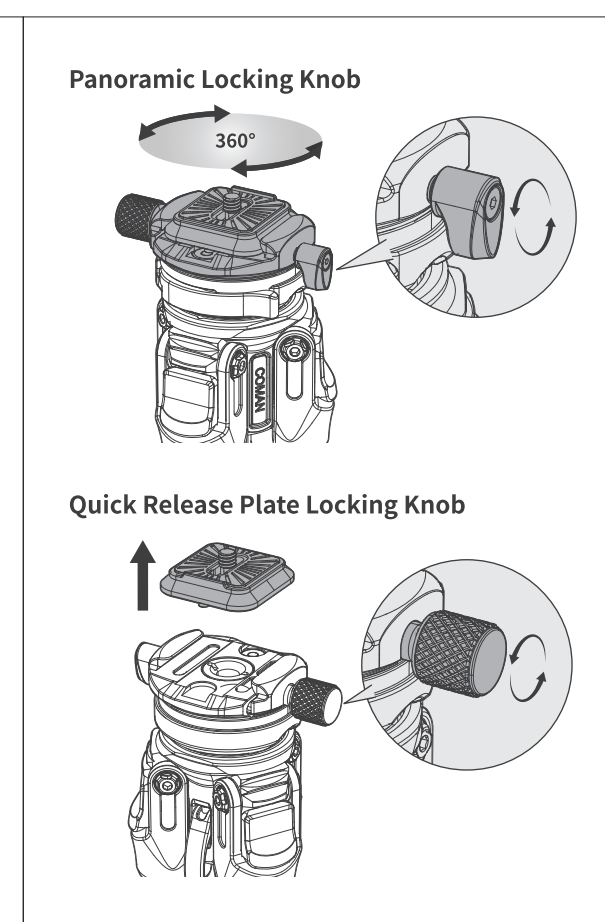
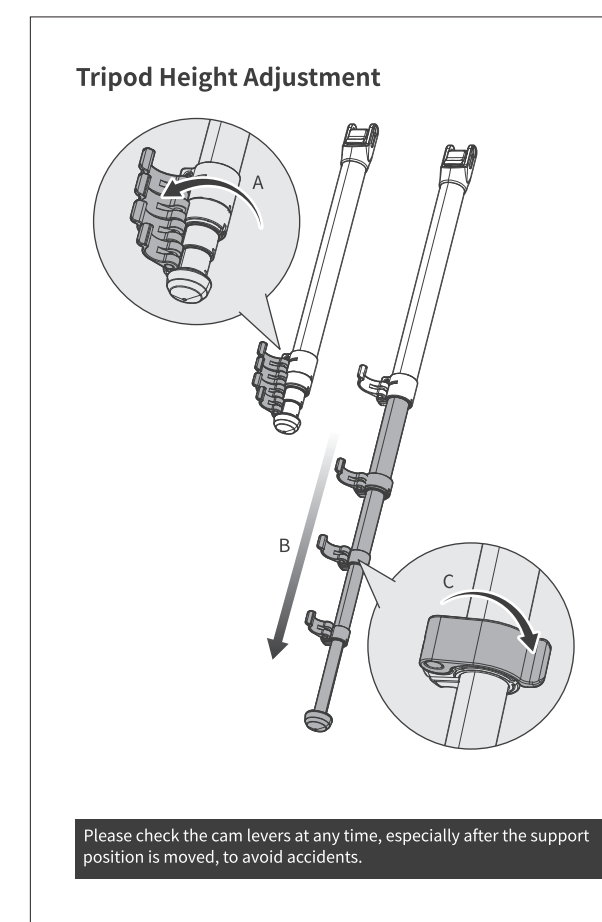
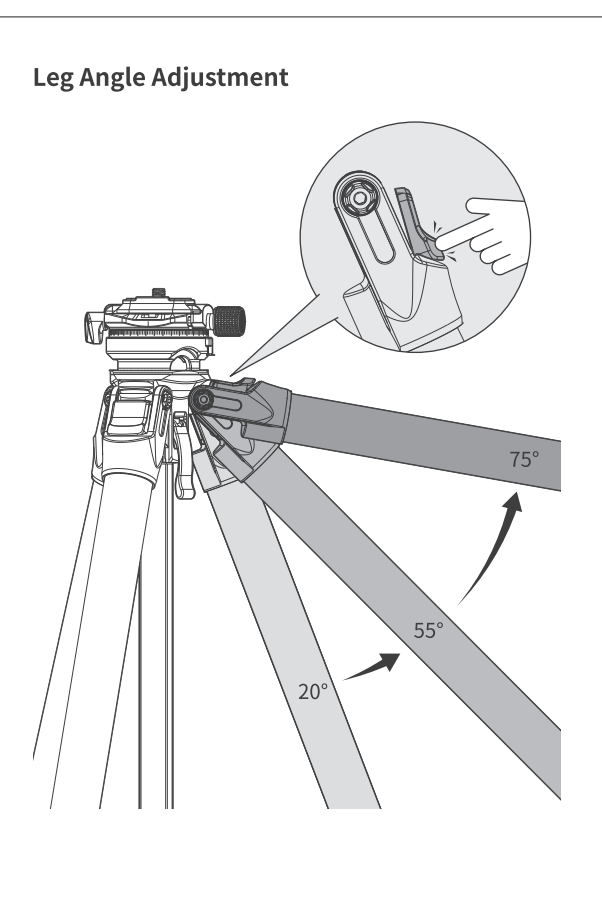
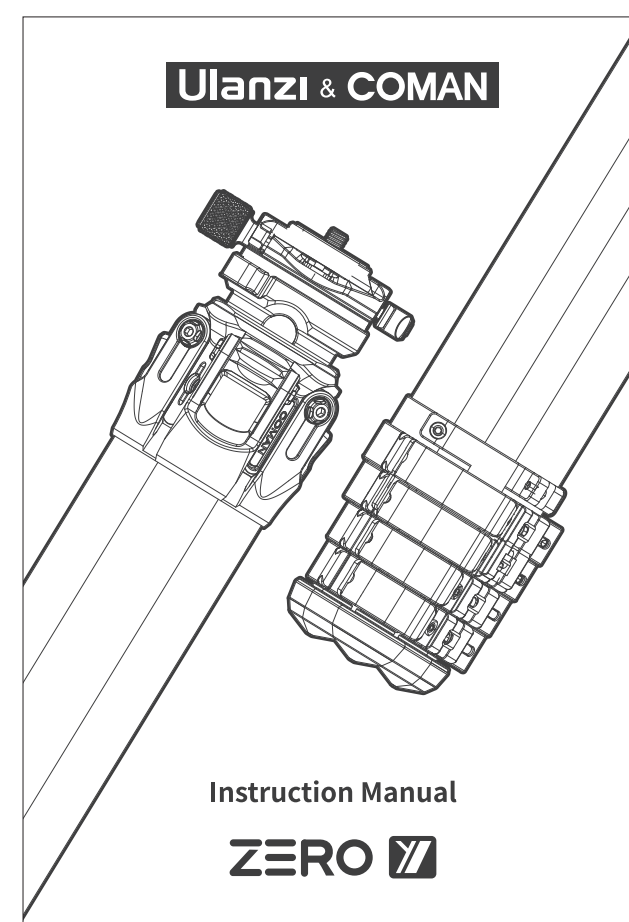

Material: 100% carbon fiber Leg	Number of Leg Sections: 5
管径: 22mm / 0.86in	管径: 25.5mm / 1in
管壁厚: 1.5mm / 0.59in	管径: 18.5mm / 0.72in
管径: 12mm / 0.47in	管径: 15mm / 0.59in
管径: 1320mm / 51.9in	管径: 12mm / 0.47in
管径: 1567mm / 61.6in	管径: 18KG
管径: 1967mm / 77.4in	管径: 5-6KG
管径: 153mm / 6in	管径: 18KG
管径: 423mm / 16.6in	管径: 5-6KG

Note:

- When using this product, please be informed that the product locking device is always in a locked safe state to avoid accidental damage to the camera.
- Do not use this product at temperatures below -20 degrees or above 70 degrees, and it is not recommended for use in seawater.
- Do not leave the product in the sun or at high temperatures for long periods of time, such as near car glass for several hours.
- When using this product in public, please do not leave it alone to avoid children coming near which may cause accidental injury. When using in dangerous places, please operate with caution.
- After use in wet, muddy, windy or dusty environments, please be informed to use a dry cloth to remove the locking screw thread and any parts that may harbor mud or sand. You can use anhydrous alcohol, disinfectant alcohol and detergent to scrub.
- For personal safety, do not use this product near high voltage areas, or in contact with strong chemicals.

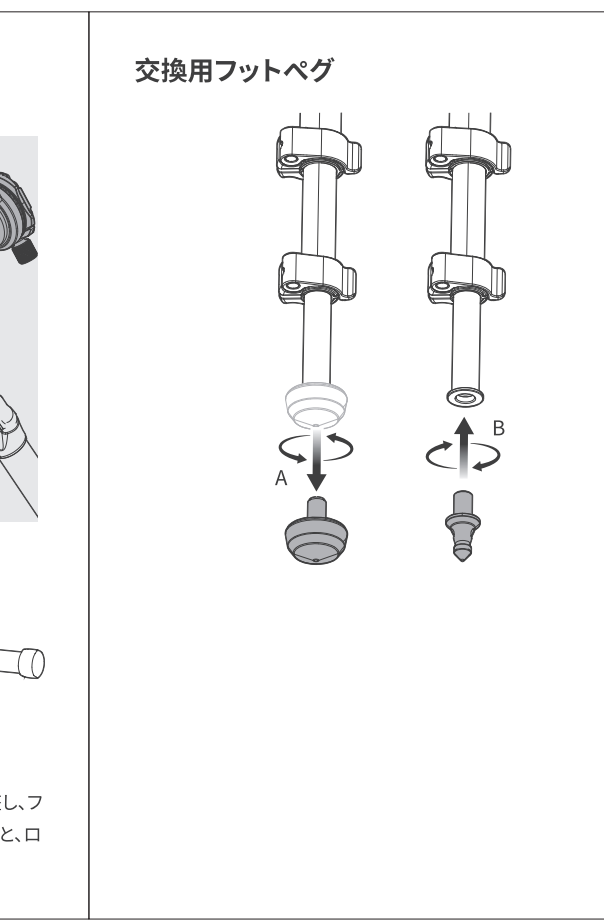
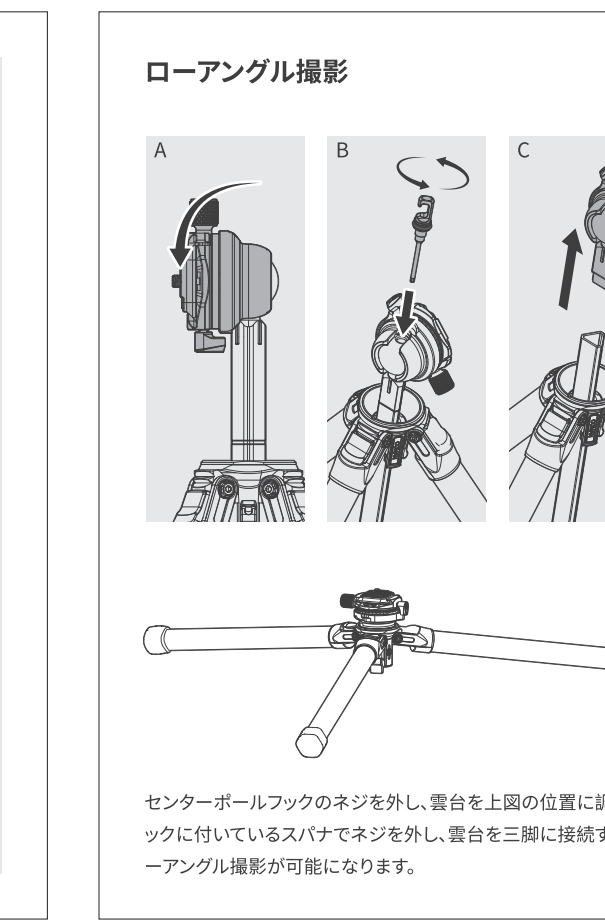
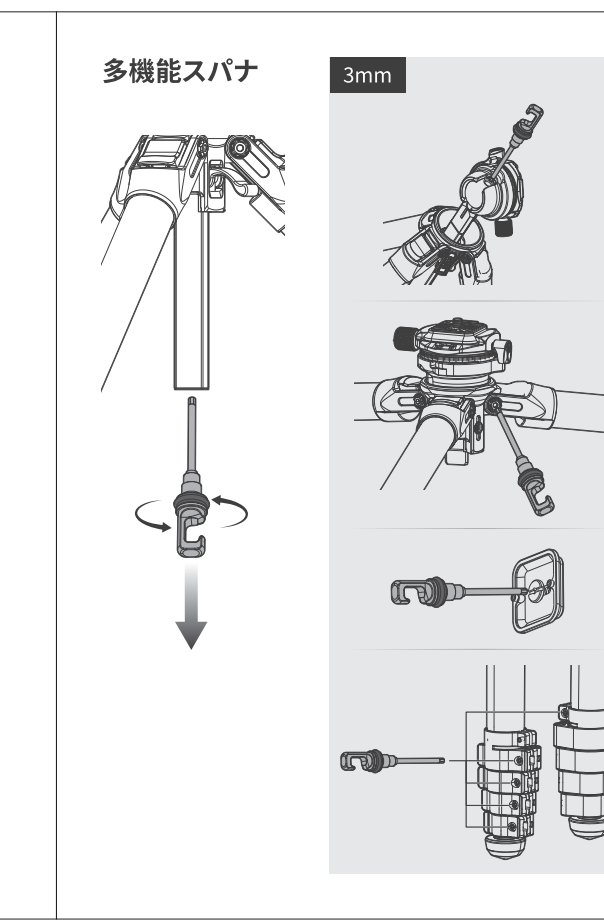
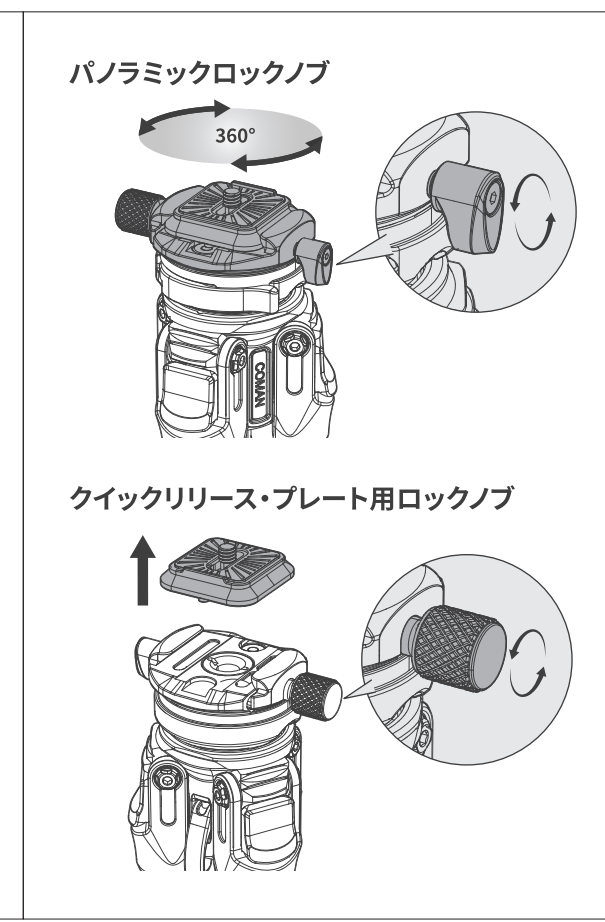
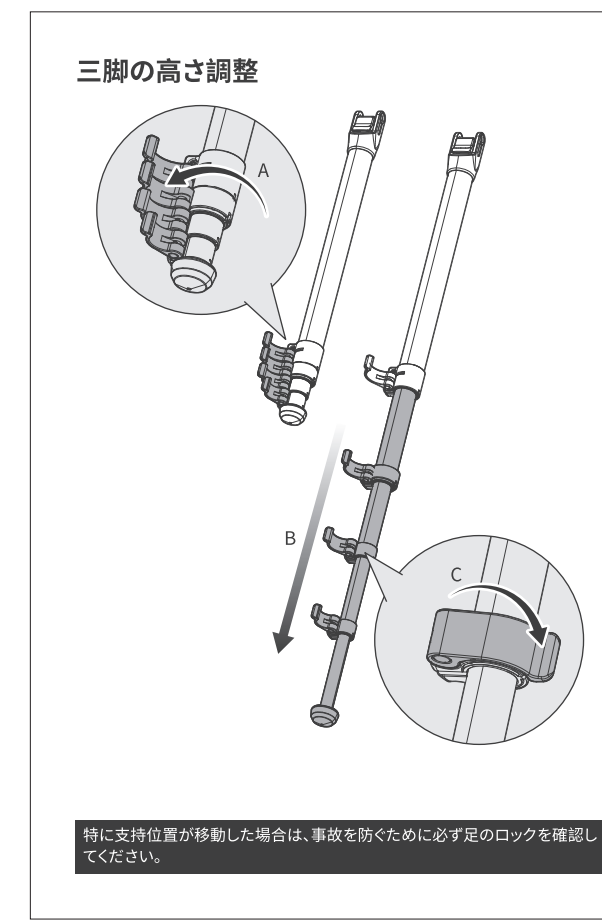
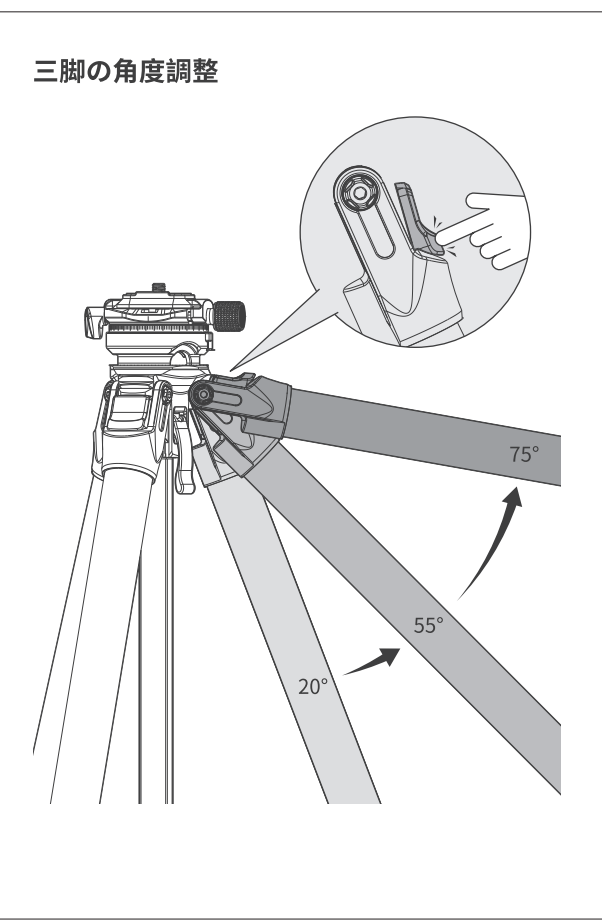
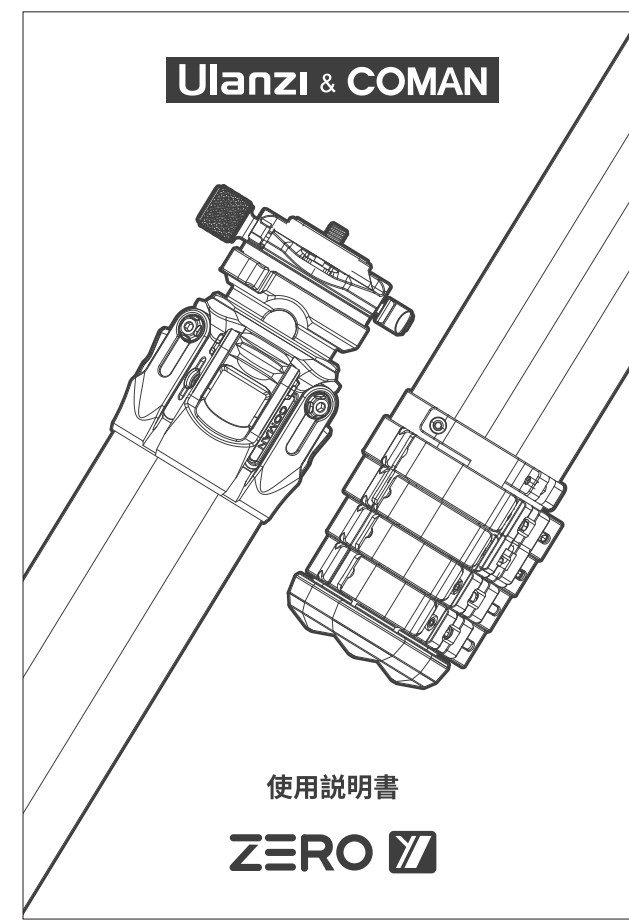

Material: チューブ100%フルカーボン	スタンドの段数: 5段
管径: 22mm / 0.86in	管径: 25.5mm / 1in
管壁厚: 1.5mm / 0.59in	管径: 18.5mm / 0.72in
管径: 12mm / 0.47in	管径: 15mm / 0.59in
管径: 1320mm / 51.9in	管径: 12mm / 0.47in
管径: 1567mm / 61.6in	管径: 18KG
管径: 1967mm / 77.4in	管径: 5-6KG
管径: 153mm / 6in	管径: 18KG
管径: 423mm / 16.6in	管径: 5-6KG

注意:

- 本製品を使用するときは、必ずカメラを破損しないように、必ずロック装置がロックされた安全状態であることを確認してください。
- 本製品は、-20℃以下または70℃以上の海水で使用しないでください。
- 長時間日光に当てたり、車のガラスの近くなど高温になる場所に長時間放置したりしないでください。
- 公共の場で使用する場合は、子供が近づいて誤ってつかないように、人から離して使用してください。危険な場所で使用する場合はご注意ください。
- 濡れた場所、砂の多い場所、風の強い場所、ほこりの多い場所を使用した後は、必ずロックネジや砂が付着した部分を乾いた布で取り除き、無水アルコール、消毒用アルコール、洗剤などで丁寧に洗いしてください。
- 身の安全のため、高電圧のかかる場所や強い化学薬品に触れる場所では使用しないでください。

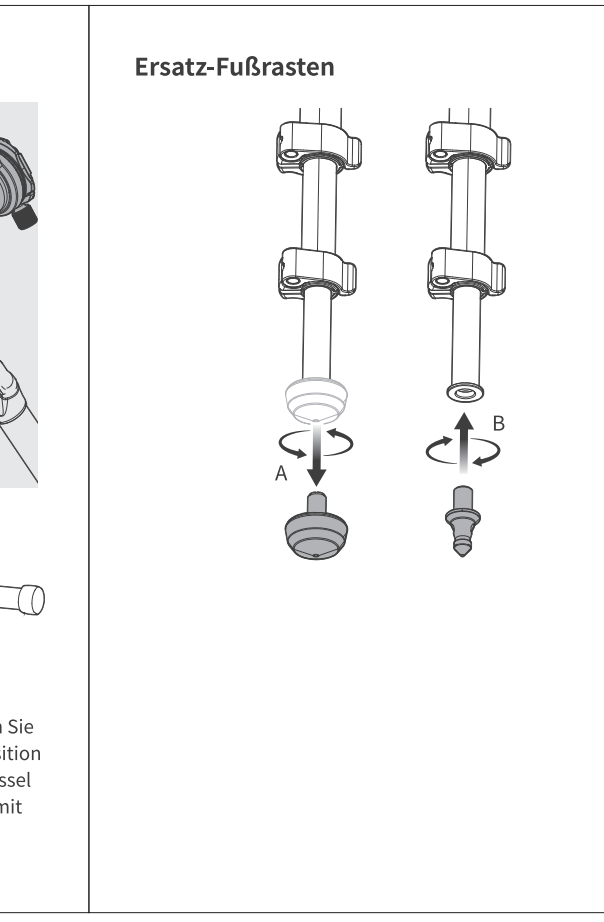
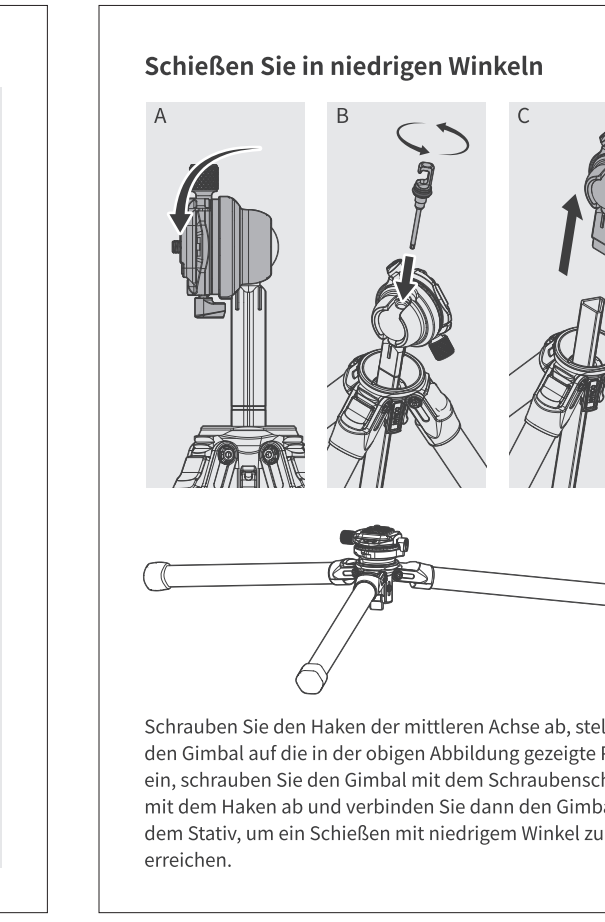
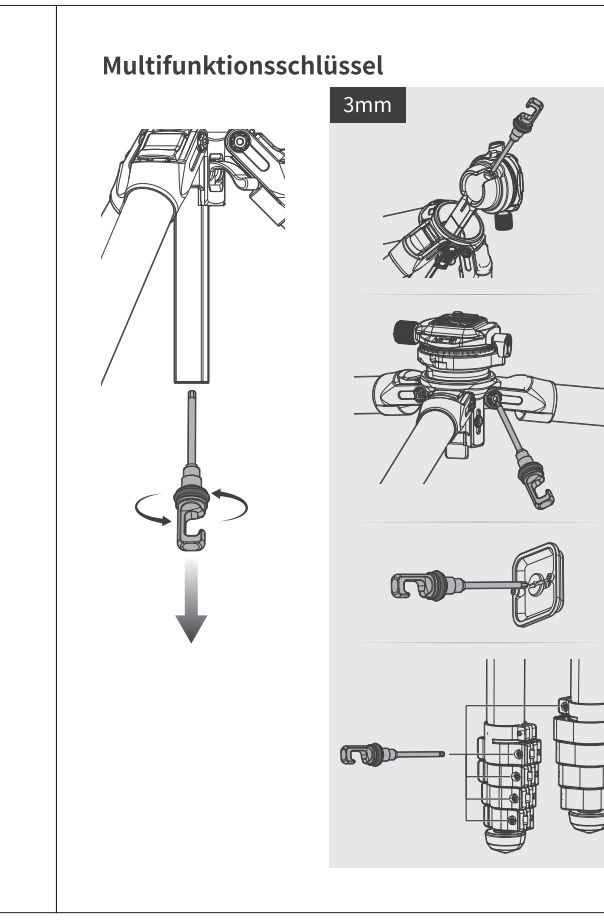
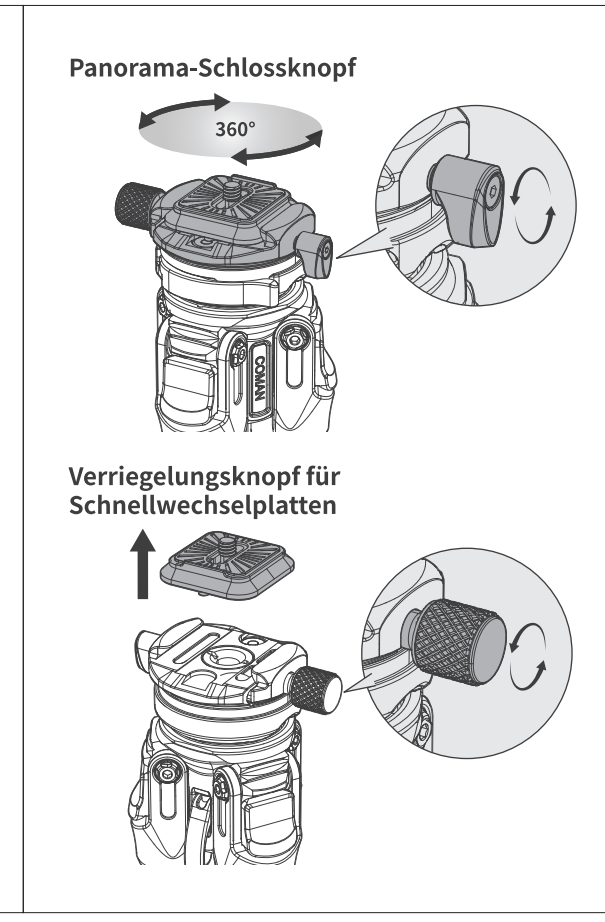
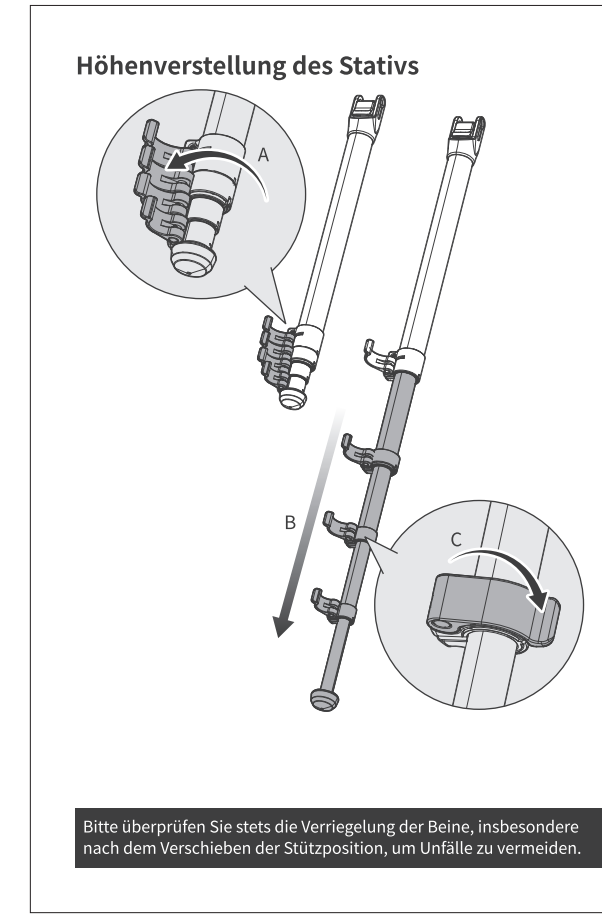
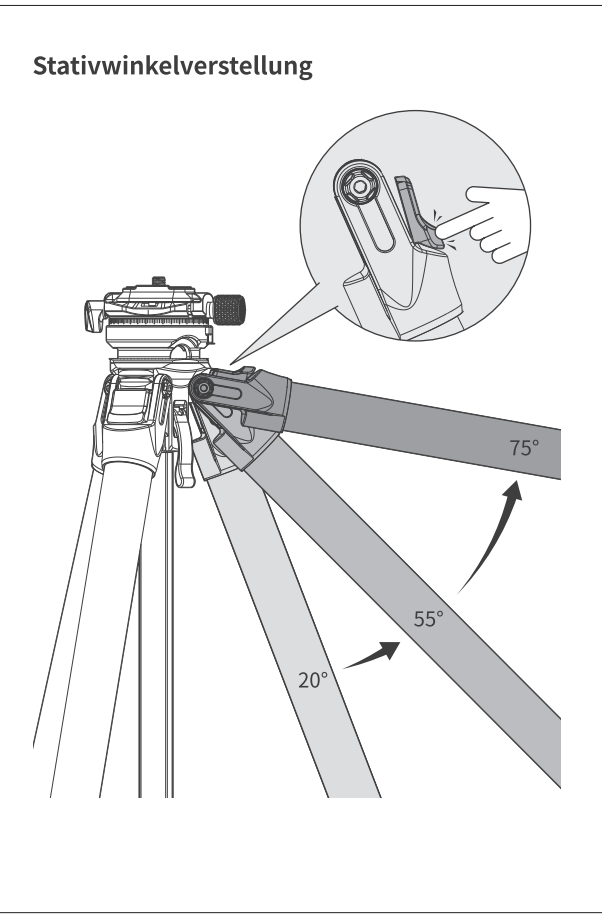
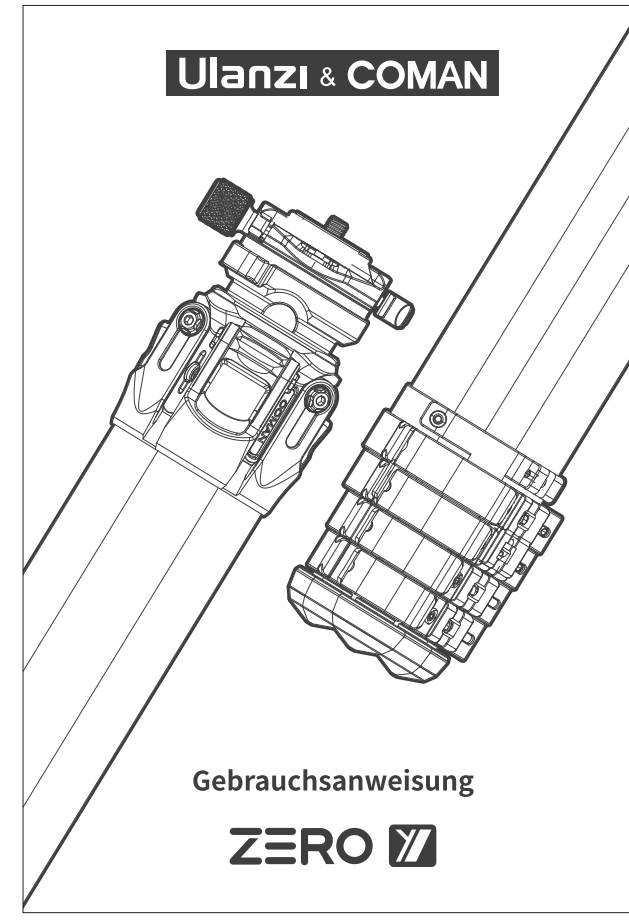

Material: Röhre 100% Vollcarbon	Anzahl der Stativteile: 5
管径: 22mm / 0.86in	管径: 25.5mm / 1in
管壁厚: 1.5mm / 0.59in	管径: 18.5mm / 0.72in
管径: 12mm / 0.47in	管径: 15mm / 0.59in
管径: 1320mm / 51.9in	管径: 12mm / 0.47in
管径: 1567mm / 61.6in	管径: 18KG
管径: 1967mm / 77.4in	管径: 5-6KG
管径: 153mm / 6in	管径: 18KG
管径: 423mm / 16.6in	管径: 5-6KG

Hinweise:

- Bei der Verwendung dieses Produkts wird oft bestätigt, dass sich jede Verriegelungsvorrichtung des Produkts in einem verriegelten Sicherheitszustand befindet, um eine versehentliche Beschädigung der Kamera zu vermeiden.
- Verwenden Sie dieses Produkt nicht bei einer Temperatur von minus 20 Grad oder höher als plus 70 Grad, und es wird nicht empfohlen, dieses Produkt in Meerwasser zu verwenden.
- Lassen Sie das Produkt nicht lange in der Sonne stehen und vermeiden Sie es, das Produkt für längere Zeit bei hoher Temperatur zu belassen, z. B. mehrere Stunden in der Nähe des Fahrzeugglases.
- Wenn Sie dieses Produkt an öffentlichen Plätzen verwenden, halten Sie es von Menschen fern, um zu vermeiden, dass Kinder in die Nähe kommen und versehentlich Verletzungen verursachen. Seien Sie bitte vorsichtig bei der Verwendung in gefährlichen Bereichen.
- Verwenden Sie nach dem Gebrauch in nassen, schämmigen, windigen und staubigen Umgebungen unbedingt ein trockenes Tuch, um die Verriegelungs-schraubenköpfe und alle Teile zu entfernen, die Schlamm oder Sand enthalten können, und schrubben Sie sie mit wasserfreiem Alkohol, Desinfektionsalkohol, Reinigungsmittel usw. ab.
- Verwenden Sie dieses Produkt aus Gründen der persönlichen Sicherheit nicht in der Nähe von Hochspannungsbereichen und kommen Sie nicht mit starkem Chemikalien in Berührung.